

PEGAS U-Classic – устройство для быстрого и беспенного розлива пенных напитков из емкостей под давлением в пластиковые бутылки.

Метод противодействия обеспечивает беспенный розлив и сохраняет качество напитка даже при длительном хранении.

Используйте только новые пластиковые бутылки.

Розлив в стеклянную тару запрещен.

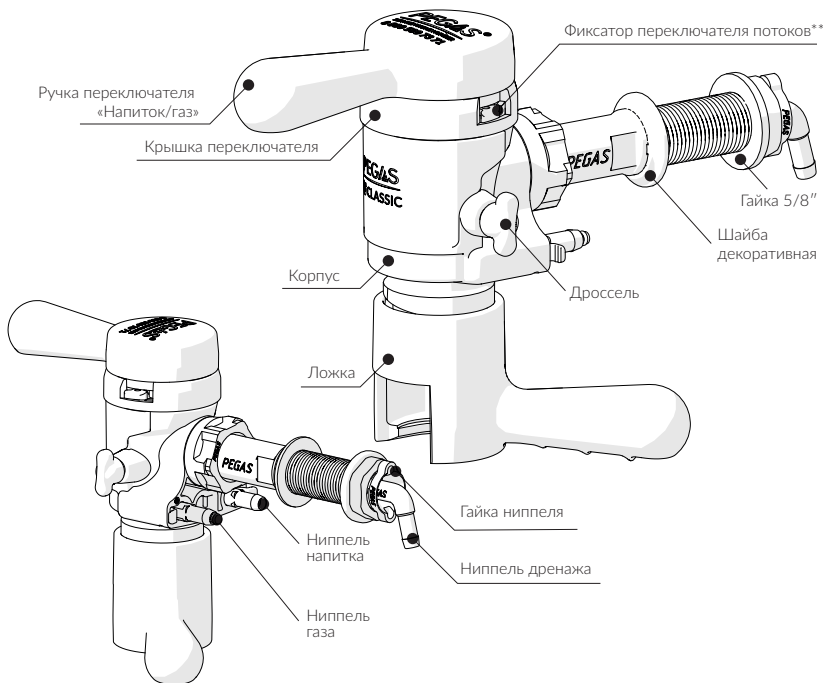

Технические характеристики:

Производительность	45-120 Л/час*
Рабочее давление CO ₂	0,15-0,25 МПа
Масса устройства	0,5 кг

*Скорость рассчитана при условии налива 1,5-литровой бутылки при t 6°C.

**Не нажимайте на фиксатор, чтобы крышка переключателя не открылась во время налива напитка.

Гарантийный срок устройства 5 лет.

Гарантия не распространяется на составные части, подверженные естественному износу при эксплуатации устройства: паз корпуса, зуб на ложке, уплотнительные элементы (мембрана, кольца и прокладки).

Полная подробная информация о процессе розлива, схема подключения, обслуживания и гарантийные условия размещены на сайте

www.pegasbeer.com

Порядок сборки и монтажа

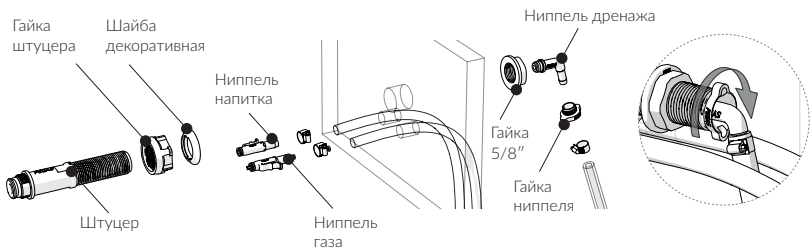
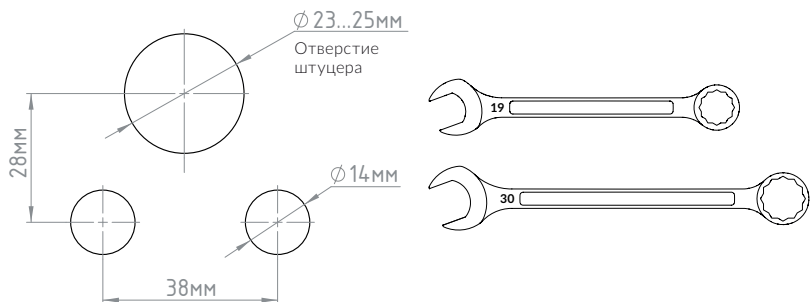

1. Проденьте шланги газа и подачи напитка в соответствующие монтажные отверстия.
2. Наденьте шланги на ниппели газа и подачи напитка. Затяните хомутами.
3. На штуцер наденьте гайку штуцера, затем шайбу декоративную.
4. Установите штуцер в отверстие штуцера. Зафиксируйте группу с обратной стороны стены гайкой 5/8".
5. Наденьте гайку на ниппель дренажа, после чего наденьте дренажный шланг. Затяните шланг хомутом.
6. Установите ниппель дренажа в штуцер. Закрутите гайку руками до упора.
7. Установите ниппель газа в устройство, предварительно смочив водой.

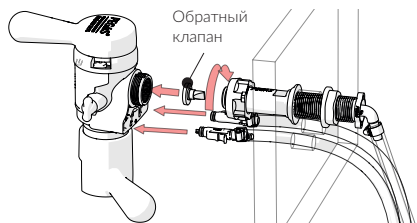

8. Установите ниппели подачи напитков в устройство, предварительно смочив водой.
9. Извлеките из коробки с устройством силиконовый обратный клапан и установите его между штуцером и корпусом крана как показано на рисунке.
10. Установите кран вертикально на штуцер, закрутите гайку.